

**РОССИЙСКАЯ ФЕДЕРАЦИЯ
"Предприятие В-1336"**

ДАТЧИК ПЕРЕМЕЩЕНИЯ КАНАТА

ДП-20.2

Руководство по эксплуатации, инструкция по монтажу, паспорт

1336.402251.001ПС

По вопросам продаж и поддержки обращайтесь:

Архангельск (8182)63-90-72
Астана +7(7172)727-132
Белгород (4722)40-23-64
Брянск (4832)59-03-52
Владивосток (423)249-28-31
Волгоград (844)278-03-48
Вологда (8172)26-41-59
Воронеж (473)204-51-73

Екатеринбург (343)384-55-89
Иваново (4932)77-34-06
Ижевск (3412)26-03-58
Казань (843)206-01-48
Калининград (4012)72-03-81
Калуга (4842)92-23-67
Кемерово (3842)65-04-62
Киров (8332)68-02-04

Краснодар (861)203-40-90
Красноярск (391)204-63-61
Курск (4712)77-13-04
Липецк (4742)52-20-81
Магнитогорск (3519)55-03-13
Москва (495)268-04-70
Мурманск (8152)59-64-93
Набережные Челны (8552)20-53-41

Нижний Новгород (831)429-08-12
Новокузнецк (3843)20-46-81
Новосибирск (383)227-86-73
Орел (4862)44-53-42
Оренбург (3532)37-68-04
Пенза (8412)22-31-16
Пермь (342)205-81-47
Ростов-на-Дону (863)308-18-15

Рязань (4912)46-61-64
Самара (846)206-03-16
Санкт-Петербург (812)309-46-40
Саратов (845)249-38-78
Смоленск (4812)29-41-54
Сочи (862)225-72-31 С
таврополь (8652)20-65-13
Тверь (4822)63-31-35

Томск (3822)98-41-53
Тула (4872)74-02-29
Тюмень (3452)66-21-18
Ульяновск (8422)24-23-59
Уфа (347)229-48-12
Челябинск (351)202-03-61
Череповец (8202)49-02-64
Ярославль (4852)69-52-93

Единый адрес для всех регионов: iev@nt-rt.ru || www.ive.nt-rt.ru

1. Назначение

Датчик ДП-20.2 предназначен для преобразования угловых перемещений барабана лебедки подъемного агрегата или буровой установки в двухфазный импульсный сигнал.

2. Технические характеристики.

2.1. Наибольшая частота вращения, не более, об/мин	1000
2.2. Напряжение питания, В	10-30
2.3. Потребляемый ток не более, мА	20
2.4. Разрешающая способность, импульсов на оборот	20
2.5. Разность фаз А и В, град.	90
2.3. Диапазон рабочих температур, °С	от -45 до +50
2.4. Относительная влажность воздуха при +25 °С, не более, %	98
2.5. Габаритные размеры не более, мм	232x170x150
2.6. Масса, кг, не более	5.0
2.7. Уровень и вид взрывозащиты	1Exib ПА Т5
2.8. Параметры искробезопасных цепей питания датчика	
- напряжение холостого хода не более (U_0), В	28
- ток короткого замыкания не более (I_0), мА	92

3. Состав комплекта.

Таблица 1.

№	Наименование	Децимальный номер
1	Датчик ДП-20.2	1336.402251.001
2	Кабель датчика перемещения ДП-20*	1336.90.03.00
3	Комплект монтажный**	
	под клиновой ремень	1336.402951.002
	под плоский ремень	1336.402951.001
4	Руководство по эксплуатации, инструкция по монтажу, паспорт	1336.404159.002РЭ

* – длина кабеля согласовывается с Заказчиком

** – комплект монтажный согласовывается с Заказчиком

3. Устройство и работа.

3.1. Датчик состоит из 2-х бесконтактных конечных выключателей индуктивного типа и диска с отверстиями, вызывающего изменение выходного логического сигнала. Диск с отверстиями механически связывается с приводным

валом барабана лебедки. Конструкция заключена в стальной герметичный корпус. Датчик монтируется на вал лебедки со стороны входа пневматической линии привода тормозной системы лебедки и измеряет угловые перемещения барабана лебедки. В случае, когда перемещения выходного вала лебедки со стороны входа пневматической линии привода тормозной системы не связаны с перемещением талевого блока, в комплект поставки датчика включается шкив ременного привода.

При установке датчика ДП-20.2 заводом-изготовителем подъемного агрегата или буровой установки в настоящее руководство включается приложение завода-изготовителя (монтажный чертеж), об этом производится соответствующая запись в разделе “Особые отметки”.

3.2. Внешний вид датчика представлен на рисунке 1.

Габаритные размеры шкива представлены на рисунке 2.

Габаритные и установочные размеры датчика представлены на рисунке 3.

Схема подключения датчика представлена на рисунке 4



Рис. 1. Внешний вид датчика.



Рис.2. Варианты исполнения шкива с одинаковым креплением к датчику.

- а) габаритные размеры шкива для плоского ремня.
- б) габаритный размер шкива клинообразного профиля А.



Рис.3 Габаритные и установочные размеры датчика

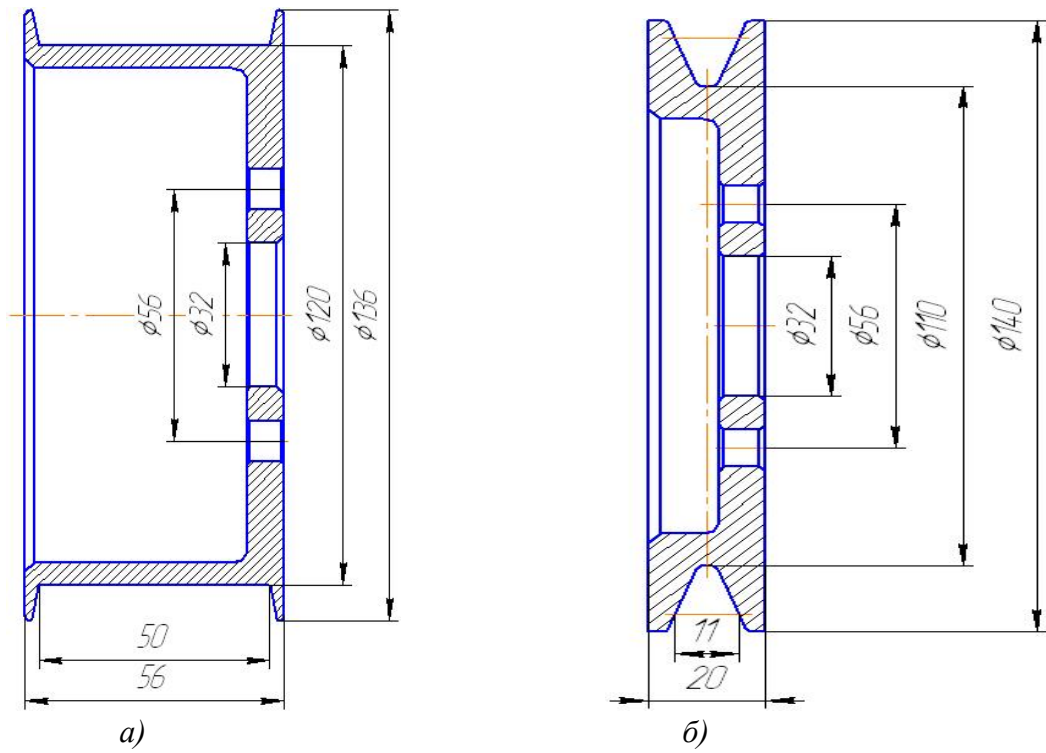

Рис.4 Схема подключения датчика

4. Транспортирование и хранение. Утилизация.

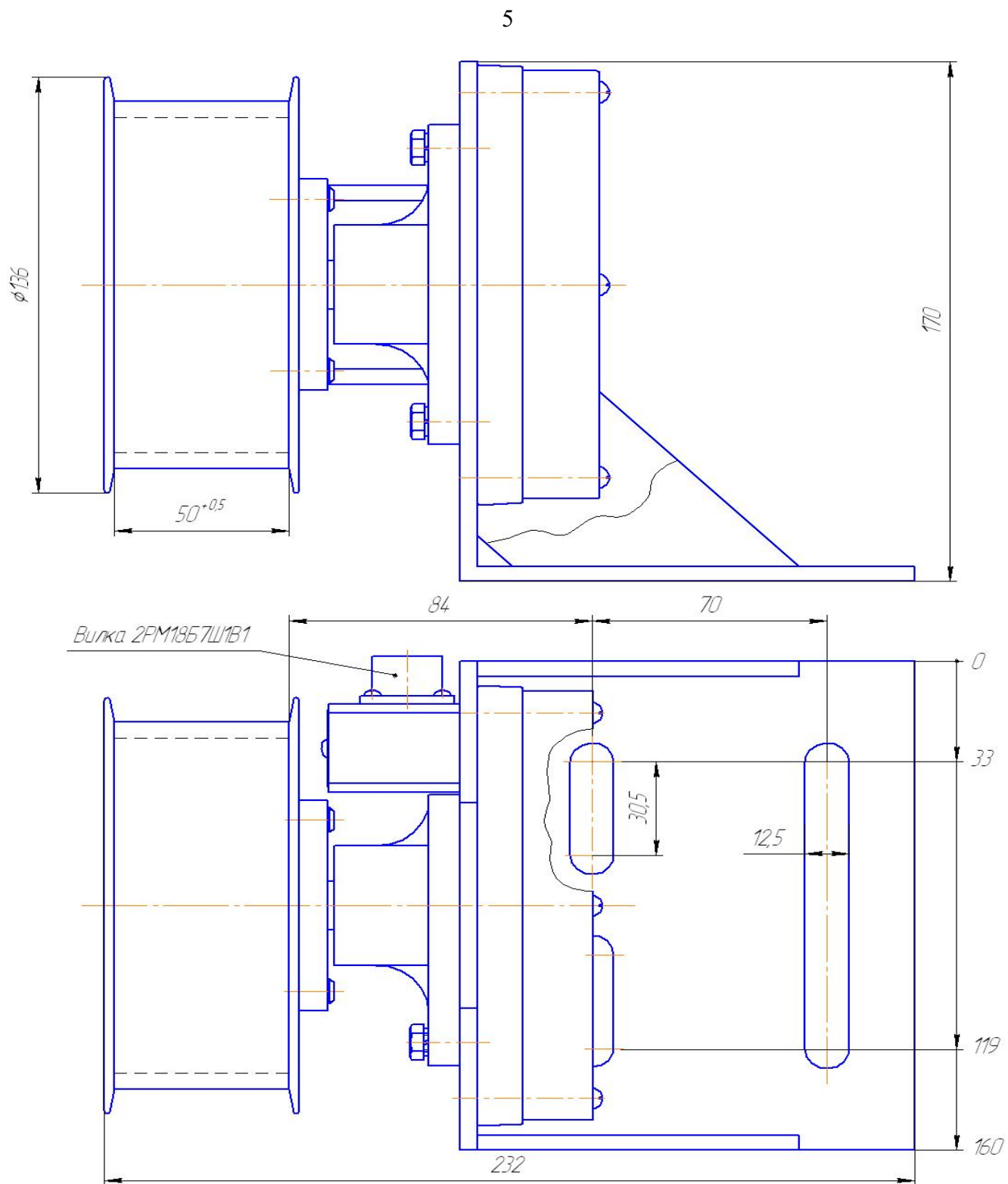
4.1. Упакованный датчик может транспортироваться любым крытым видом транспорта.

4.2. Транспортирование железнодорожным транспортом должно производиться крытым подвижным составом в соответствии с "Правилами перевозок грузов", МПС РФ. Расстановку и крепление грузовых мест следует производить в соответствии с нормами и требованиями действующих "Технических условий погрузки и крепления грузов" МПС РФ.

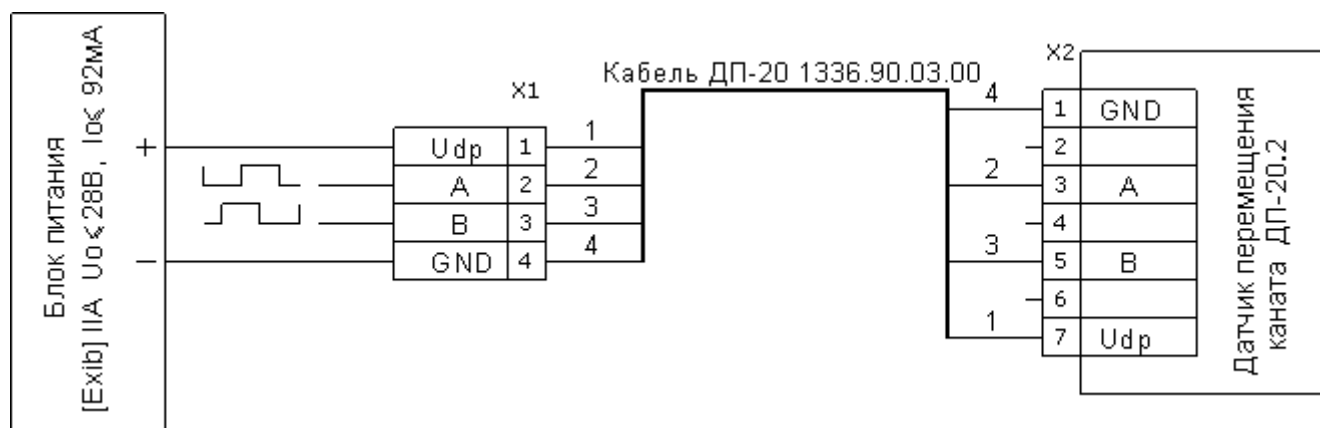
4.3. Транспортирование автомобильным транспортом должно производиться в соответствии с "Правилами перевозок грузов автомобильным транспортом", утвержденными Министерством автомобильного транспорта РФ.

4.4. Транспортирование воздушным транспортом должно производиться в соответствии с "Руководством по грузовым перевозкам на внутренних воздушных линиях", утвержденным Министерством гражданской авиации РФ.

4.5. Транспортирование речным транспортом производится в соответствии с Правилами перевозок грузов, утвержденными Министерством речного флота РФ.

4.6. Условия транспортирования датчика в части воздействия механических факторов Л по ГОСТ 23216-78, в части воздействия климатических факторов 5 (ОЖ 4) по ГОСТ 15150-69.

4.7. Хранение датчика должно соответствовать условиям 1(Л) по ГОСТ 15150-69 при отсутствии коррозионной среды.

4.8. Для утилизации изделие демонтируется и разделяется на составные части в соответствии с требованиями местных перерабатывающих вторичное сырьё предприятий.

4.9. Изделие не содержит компонентов, представляющих опасность для жизни, здоровья людей и окружающей среды после окончания срока эксплуатации.

4.10. Методы утилизации и проводимые мероприятия по подготовке и отправке изделия на утилизацию соответствуют требованиям, предъявляемым к электронным изделиям общепромышленного назначения.

5. Гарантийные обязательства

5.1. Изготовитель гарантирует соответствие датчика усилий требованиям ТУ при соблюдении условий эксплуатации.

Гарантийный срок эксплуатации или хранения 12 месяцев с момента изготовления.

5.2. При обнаружении неисправности в период гарантийных обязательств потребителем должен быть составлен акт о необходимости ремонта и отправки датчика предприятию-изготовителю.

Дата ввода в эксплуатацию: _____

ПОДПИСЬ

Ф.И.О.

6. Свидетельство о приемке.

Датчик перемещения каната ДП-20 заводской № _____ соответствует конструкторской документации и признан годным к эксплуатации.

Датчик укомплектован кабелем _____ м.

Дата выпуска _____

Контролер ОТК _____

По вопросам продаж и поддержки обращайтесь:

Архангельск (8182)63-90-72
Астана +7(7172)727-132
Белгород (4722)40-23-64
Брянск (4832)59-03-52
Владивосток (423)249-28-31
Волгоград (844)278-03-48
Вологда (8172)26-41-59
Воронеж (473)204-51-73

Екатеринбург (343)384-55-89
Иваново (4932)77-34-06
Ижевск (3412)26-03-58
Казань (843)206-01-48
Калининград (4012)72-03-81
Калуга (4842)92-23-67
Кемерово (3842)65-04-62
Киров (8332)68-02-04

Краснодар (861)203-40-90
Красноярск (391)204-63-61
Курск (4712)77-13-04
Липецк (4742)52-20-81
Магнитогорск (3519)55-03-13
Москва (495)268-04-70
Мурманск (8152)59-64-93
Набережные Челны (8552)20-53-41

Нижний Новгород (831)429-08-12
Новокузнецк (3843)20-46-81
Новосибирск (383)227-86-73
Орел (4862)44-53-42
Оренбург (3532)37-68-04
Пенза (8412)22-31-16
Пермь (342)205-81-47
Ростов-на-Дону (863)308-18-15

Рязань (4912)46-61-64
Самара (846)206-03-16
Санкт-Петербург (812)309-46-40
Саратов (845)249-38-78
Смоленск (4812)29-41-54
Сочи (862)225-72-31 С
таврополь (8652)20-65-13
Тверь (4822)63-31-35

Томск (3822)98-41-53
Тула (4872)74-02-29
Тюмень (3452)66-21-18
Ульяновск (8422)24-23-59
Уфа (347)229-48-12
Челябинск (351)202-03-61
Череповец (8202)49-02-64
Ярославль (4852)69-52-93